

Технический паспорт

Номер заказа и цены см. в прайс-листе

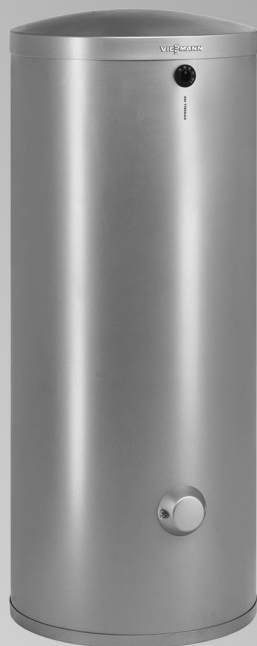

Vitocell 100-E (SVW)



Vitocell 100-E (SVPA), 140-E, 160-E

VITOCCELL 100-E/-W Тип SVW

Для аккумулирования теплоносителя в сочетании с тепловыми насосами. Исполнение согласно DIN 4753.

VITOCCELL 100-E Тип SVP/SVPA

Для аккумулирования теплоносителя в сочетании с гелиоколлекторами, тепловыми насосами и твердотопливными котлами. Исполнение согласно DIN 4753.

VITOCCELL 140-E Тип SEIA

Для аккумулирования теплоносителя в сочетании с гелиоколлекторами, тепловыми насосами и твердотопливными котлами.

С встроенным змеевиком для подключения к гелиоколлекторам и оптимально монтируемой насосной группой Solar-Divicon. Исполнение согласно DIN 4753.

VITOCCELL 160-E Тип SESA

Для аккумулирования теплоносителя в сочетании с гелиоколлекторами, тепловыми насосами и твердотопливными котлами. С встроенным змеевиком для подключения к гелиоколлекторам, устройством послослойной загрузки и оптимально монтируемой насосной группой Solar-Divicon. Исполнение согласно DIN 4753.

По вопросам продаж и поддержки обращайтесь:

Астана +7(7172)727-132 Волгоград (844)278-03-48 Воронеж (473)204-51-73 Екатеринбург (343)384-55-89
Казань (843)206-01-48 Краснодар (861)203-40-90 Красноярск (391)204-63-61 Москва (495)268-04-70
Нижний Новгород (831)429-08-12 Новосибирск (383)227-86-73 Ростов-на-Дону (863)308-18-15
Самара (846)206-03-16 Санкт-Петербург (812)309-46-40 Саратов (845)249-38-78 Уфа (347)229-48-12

Единый адрес: vnt@nt-rt.ru **Веб-сайт:** www.vito.nt-rt.ru

Vitocell 100-E/100-W – основные преимущества

- Разностороннее применение в системах отопления с несколькими теплогенераторами и теплопотребителями благодаря наличию нескольких патрубков подключения подающей и обратной магистрали, а также дополнительных точек для подключения измерительных приборов. В особенности пригоден для использования в сочетании с гелиоустановками, тепловыми насосами и твердотопливными котлами.
- Объемом 200 л специально в качестве принадлежности для систем отопления с тепловыми насосами.
- Незначительные тепловые потери благодаря высокоэффективной круговой теплоизоляции.
- Модуль свежей воды для гигиеничного приготовления горячей воды по принципу проточного водонагревателя, поставляется в качестве принадлежности.

Vitocell 140-E/160-E – основные преимущества

- Упрощенный монтаж посредством интеграции теплообменника гелиосистемы. Дополнительный насос не требуется.
- Оптимизация расположения подключений для привязки нескольких теплогенераторов, включая тепловые насосы и твердотопливный котел.
- Улучшение энергоотдачи гелиоустановки за счет дополнительного устройства подпитки (Vitocell 160-E) – за счет этого ускоряется использование солнечной энергии в верхней части водонагревателя.
- Возможность установки дополнительного электронагревательного прибора.
- Модуль свежей воды для гигиеничного приготовления горячей воды по принципу проточного водонагревателя, поставляется в качестве принадлежности.
- Комплект подключений с насосной группой Solar-Divicon для монтажа на емкостном водонагревателе Vitocell поставляется в качестве принадлежности.

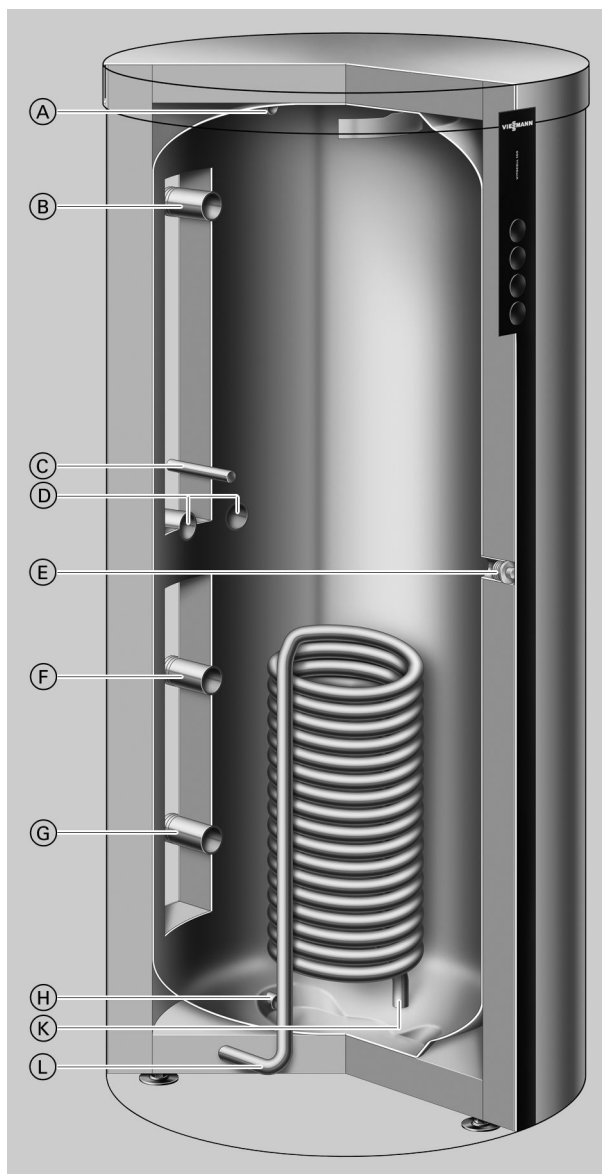

Vitocell 140-E (тип SEIA) – многовалентная буферная емкость отопительного контура

- Ⓐ Подающая магистраль отопительного контура 1 / воздухоотводчик
- Ⓑ Подающая магистраль отопительного контура 2
- Ⓒ Погружная гильза для датчика температуры/терморегулятора и чувствительного элемента термометра
- Ⓓ Обратная магистраль отопительного контура 1 / подающая магистраль отопительного контура 3
- Ⓔ Муфта для электронагревательной вставки ENE
- Ⓕ Обратная магистраль отопительного контура 2



Vitocell 140-E/160-E – основные преимущества (продолжение)

- Ⓒ Обратная магистраль отопительного контура 3
- Ⓗ Патрубок опорожнения / обратная магистраль отопительного контура 4

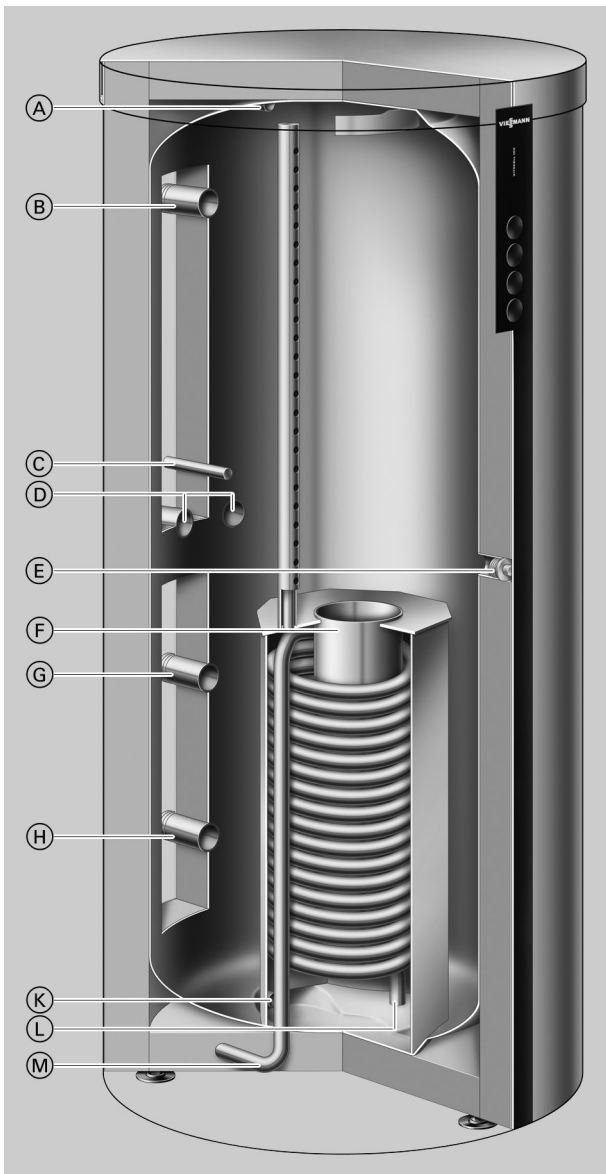

- Ⓚ Обратная магистраль теплоносителя / линия опорожнения гелиоустановки
- Ⓛ Подающая магистраль теплоносителя / воздухоотводчик гелиоустановки
- ⓐ Подающая магистраль отопительного контура 1 / воздухоотводчик
- ⓑ Подающая магистраль отопительного контура 2
- ⓒ Погружная гильза для датчика температуры/терморегулятора и чувствительного элемента термометра
- ⓓ Обратная магистраль отопительного контура 1 / подающая магистраль отопительного контура 3
- ⓔ Муфта для электронагревательной вставки ENE
- ⓕ Система послойной загрузки
- ⓖ Обратная магистраль отопительного контура 2
- ⓗ Обратная магистраль отопительного контура 3
- Ⓚ Патрубок опорожнения / обратная магистраль отопительного контура 4
- Ⓛ Обратная магистраль теплоносителя / линия опорожнения гелиоустановки
- Ⓜ Подающая магистраль теплоносителя / воздухоотводчик гелиоустановки

Vitocell 160-E (тип SESA) – многовалентная буферная емкость отопительного контура с системой послойной загрузки

Технические данные Vitocell 100-E/-W (тип SVW)

Для аккумулирования теплоносителя в сочетании с тепловыми насосами тепловой мощностью до 17 кВт, по выбору заказчика с электронагревателем.

Годится для следующих установок:

- температура подачи отопительного контура до **110 °C**
- рабочее давление отопительного контура до **3 бар (0,3 МПа)**

Объем водонагревателя		л	200
Размеры			
Длина (∅)	a	мм	581
Ширина	b	мм	640
Высота	c	мм	1409
Кантовальный размер		мм	1460
Масса (с теплоизоляцией)		кг	80
Подключения (наружная резьба)			
Подающая и обратная магистраль отопительного контура	R		1¼
Патрубок опорожнения/удаления воздуха	R		¾
Затраты тепла на поддержание готовности q_{BS} при разности температур 45 К (значение, измеренное в соответствии с DIN 4753-8)		кВтч/24 ч	1,8

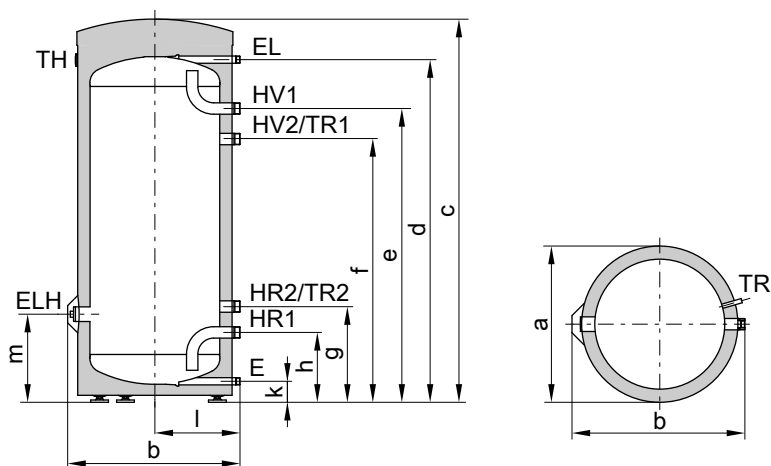

Vitocell 100-E/-W (тип SVW, 200 л)

E	Патрубок опорожнения	HV	Подающая магистраль отопительного контура
EL	Воздухоотводчик	TH	Термометр
ELH	Муфта Rp 1½ для электронагревательной вставки ENE	TR	Погружная гильза для датчика температуры емкостного водонагревателя или терморегулятора
HR	Обратная магистраль отопительного контура		

Таблица размеров Vitocell 100-E/-W

Объем водонагревателя	л	200	
Длина (∅)	a	мм	581
Ширина	b	мм	640
Высота	c	мм	1409
	d	мм	1256
	e	мм	1073
	f	мм	973
	g	мм	354
	h	мм	254
	k	мм	72
	л	мм	317
	m	мм	323

Технические данные Vitocell 100-E/-W (тип SVW) (продолжение)

Гидродинамическое сопротивление

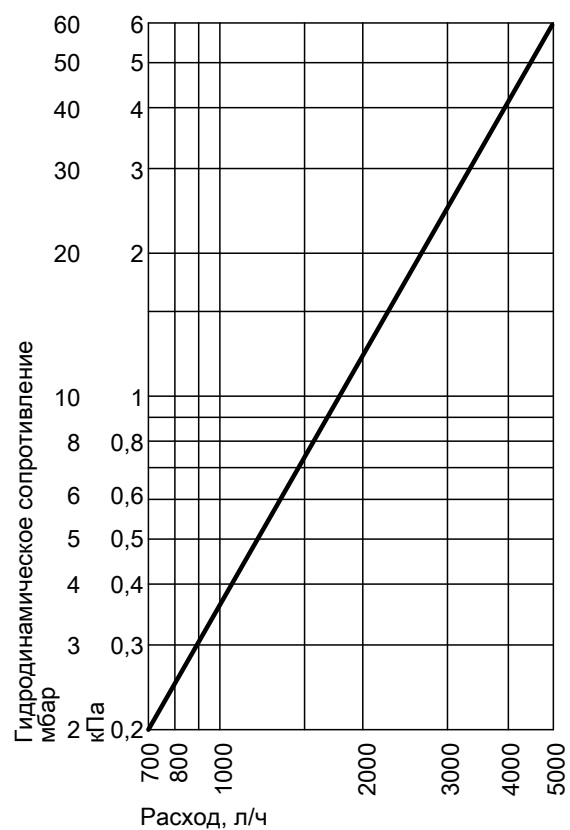

Vitocell 100-E/-W (200 л)

Состояние при поставке

Vitocell 100-E/-W, тип SVW

Объем 200 л

Стальная буферная емкость отопительного контура

- 2 сварные погружные гильзы
- 1 термометр
- Винченые регулируемые опоры
- Смонтированная теплоизоляция

Цвет эпоксидного покрытия листовой обшивки - серебристый или белый.

Технические данные Vitocell 100-E (тип SVP/SVPA)

Для аккумулирования теплоносителя в сочетании с гелиоколлекторами, тепловыми насосами и твердотопливными котлами.

Годится для следующих установок:

- температура подачи отопительного контура до 110 °С
- рабочее давление отопительного контура до 3 бар (0,3 МПа)

Объем водонагревателя	л	400	750	950	
Размеры					
Длина (∅)					
– с теплоизоляцией	a	мм	859	1004	1004
– без теплоизоляции		мм	650	790	790
Ширина	b	мм	885	1059	1059
Высота					
– с теплоизоляцией	c	мм	1624	1895	2195
– без теплоизоляции		мм	1506	1814	2120
Кантовый размер без теплоизоляции и регулируемых опор		мм	1550	1890	2195
Масса					
– с теплоизоляцией		кг	122	147	168
– без теплоизоляции		кг	105	125	143
Подключения (наружная резьба)					
Подающая и обратная магистраль отопительного контура	R		1¼	2	2
Затраты тепла на поддержание готовности q_{BS} при разности температур 45 К (значение, измеренное в соответствии с DIN 4753-8)	кВтч/24 ч		2,4	3,5	4,2

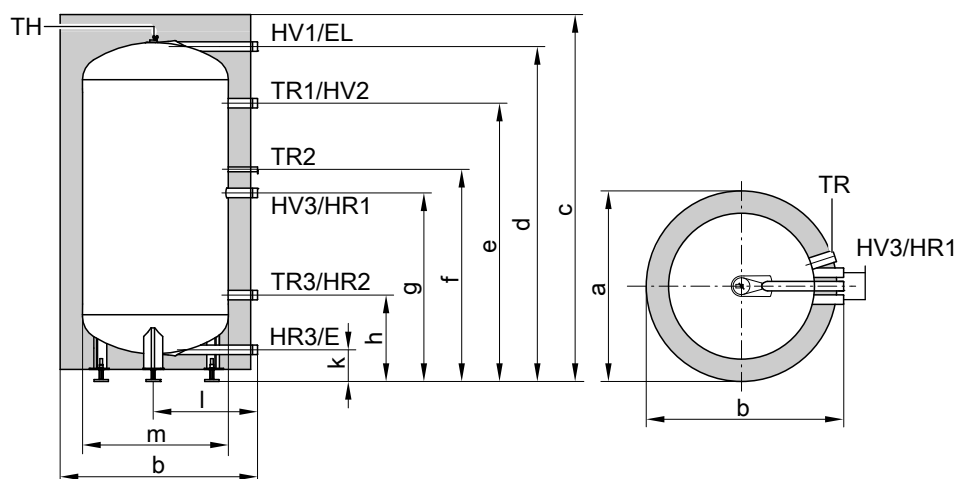

Vitocell 100-E (тип SVP, 400 л)

E Патрубок опорожнения
 EL Воздухоотводчик
 HR Обратная магистраль отопительного контура
 HV Подающая магистраль отопительного контура

TH Крепление чувствительного элемента термометра
 TR Погружная гильза для датчика температуры емкостного водонагревателя или терморегулятора

Таблица размеров Vitocell 100-E

Объем водонагревателя	л	400	
Длина (∅)	a	мм	859
Ширина	b	мм	885
Высота	c	мм	1624
	d	мм	1458
	e	мм	1206
	f	мм	911
	g	мм	806
	h	мм	351
	k	мм	107
	l	мм	455
∅ без теплоизоляции	m	мм	∅ 650
	n	мм	120

Технические данные Vitocell 100-E (тип SVP/SVPA) (продолжение)

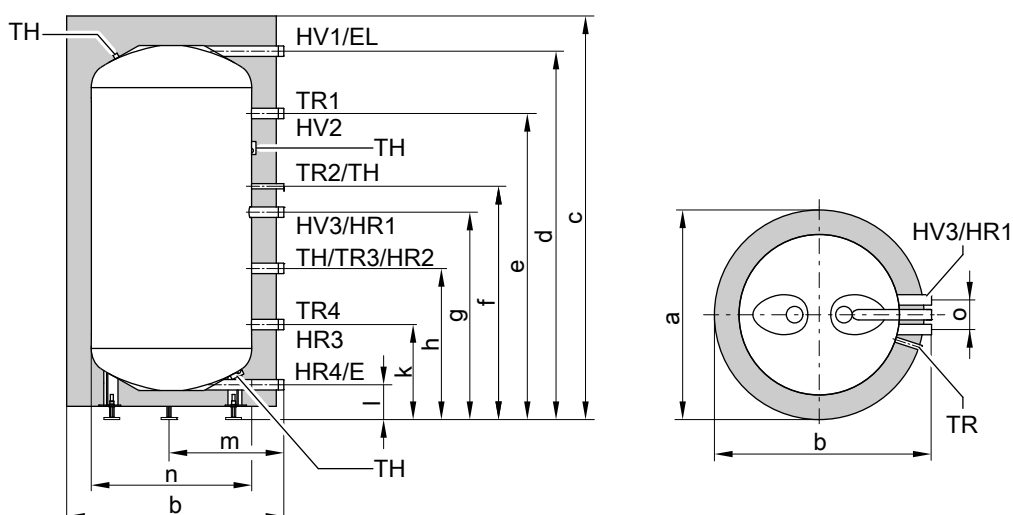

Vitocell 100-E (тип SVPA, 750 и 950 л)

E Патрубок опорожнения
 EL Воздухоотводчик
 HR Обратная магистраль отопительного контура
 HV Подающая магистраль отопительного контура

TH Крепление чувствительного элемента термометра или дополнительных датчиков
 TR Погружная гильза для датчика температуры емкостного водонагревателя или терморегулятора

Таблица размеров Vitocell 100-E

Объем водонагревателя	l	750	950
Длина (∅)	a мм	1004	1004
Ширина	b мм	1059	1059
Высота	c мм	1895	2195
	d мм	1777	2083
	e мм	1547	1853
	f мм	1067	1219
	g мм	967	1119
	h мм	676	752
	k мм	386	386
	l мм	155	155
	m мм	535	535
∅ без теплоизоляции	n мм	∅ 790	∅ 790
	o мм	140	140

Гидродинамическое сопротивление

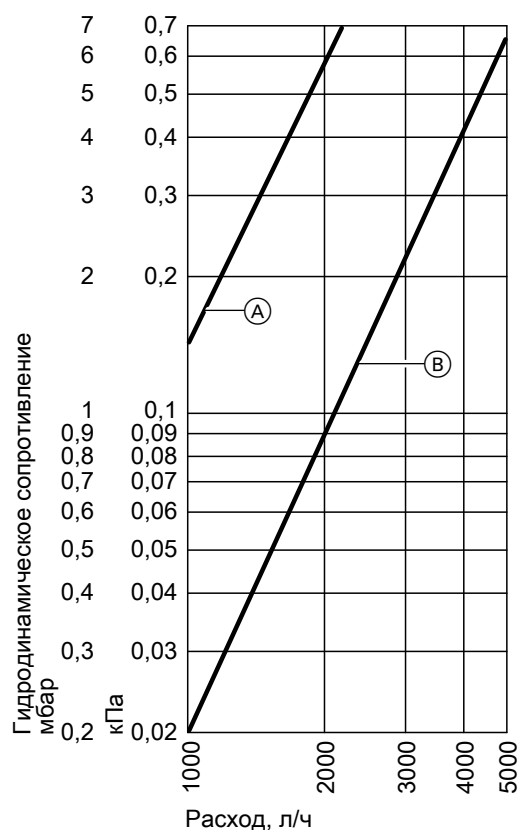

Vitocell 100-E

- (A) Тип SVP, объем 400 л
 (B) Тип SVPA, объем 750 и 950 л

Состояние при поставке

Vitocell 100-E, тип SVP/SVPA

400, 750 и 950 л

Стальная буферная емкость отопительного контура.

- Вварные погружные гильзы
 - 3 погружные гильзы при объеме 400 л
 - 4 погружные гильзы при объеме 750 и 950 л
- 3 дополнительных крепления для чувствительных элементов термометров или для дополнительных датчиков (при объеме 750 и 950 л)

- 1 термометр (только при объеме 400 л)
- Регулируемые опоры
- Теплоизоляция в отдельной упаковке

Цвет пластикового покрытия теплоизоляции – серебристый.

Технические данные Vitocell 140-E/160-E (тип SEIA/SESA)

Для аккумуляции теплоносителя в сочетании с гелиоколлекторами, тепловыми насосами и твердотопливными котлами.

Пригоден для следующих установок:

- Температура подающей магистрали отопительного контура до **110 °C**
- Температура подающей магистрали гелиоустановки до **140 °C**
- Рабочее давление в **отопительном контуре до 3 бар (0,3 МПа)**
- Рабочее давление в **контуре гелиоустановки до 10 бар (1,0 МПа)**

		Vitocell 140-E		Vitocell 160-E	
		750	950	750	950
Объем емкости	л				
Регистрационный номер по DIN		0264/07E		0265/07E	
Объем теплообменника гелиоустановки	л	12	14	12	14
Размеры					
Длина (Ø)					
– с теплоизоляцией	a мм	1004	1004	1004	1004
– без теплоизоляции	мм	790	790	790	790
Ширина	b мм	1059	1059	1059	1059
Высота					
– с теплоизоляцией	c мм	1895	2195	1895	2195
– без теплоизоляции	мм	1814	2120	1814	2120
Кантовый размер					
– без теплоизоляции и регулируемых опор	мм	1890	2195	1890	2195
Масса					
– с теплоизоляцией	кг	174	199	183	210
– без теплоизоляции	кг	152	174	161	185
Патрубки (наружная резьба)					
Под. и обрат. магистраль ОК	R	2	2	2	2
Под. и обрат. магистраль ОК (гелио)	G	1	1	1	1
Теплообменник гелиоустановки					
Теплообменная поверхность	м ²	1,8	2,1	1,8	2,1
Затраты тепла на поддержание готовности q_{BS}	кВтч/24 ч	1,63	1,67	1,63	1,67
(нормативный показатель)					
Объем части готовности V_{aux}	л	380	453	380	453
Объем части гелиоустановки V_{sol}	л	370	497	370	497

Технические данные Vitocell 140-E/160-E (тип SEIA/SESA) (продолжение)

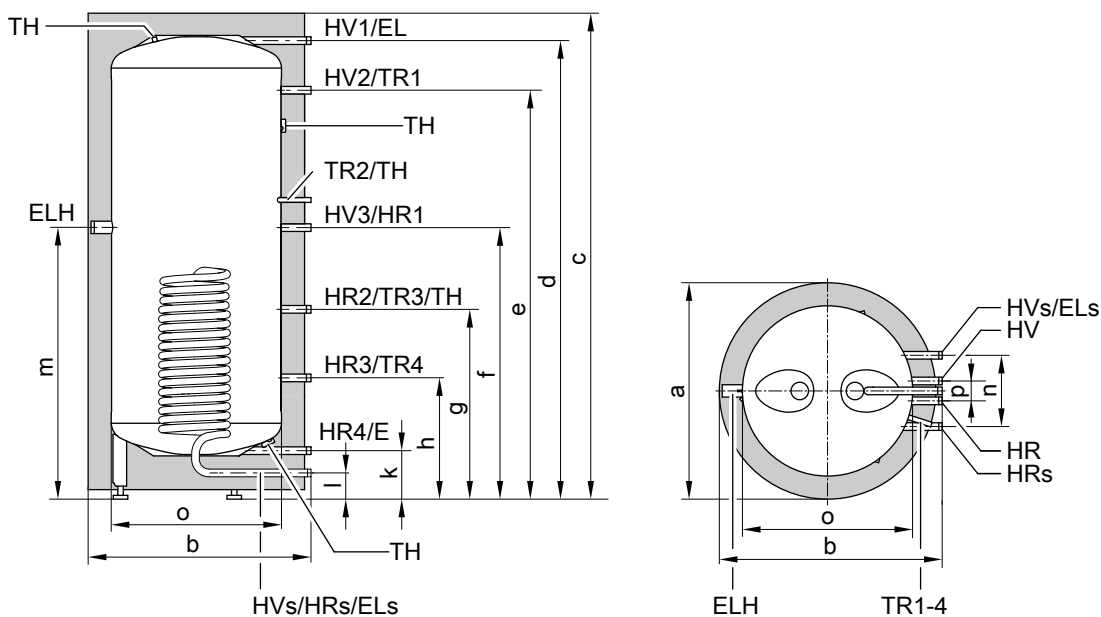

Vitocell 140-E (тип SEIA, 750 и 950 литров)

E Опорожнение
 EL Воздухоотводчик
 EL_s Удаление воздуха из теплообменника геотермальной установки
 ELH Электронагревательная вставка (муфта Rp 1½)
 HR Обратная магистраль отопительного контура
 HR_s Обратная магистраль отопительного контура геотермальной установки

HV Подающая магистраль отопительного контура
 HV_s Подающая магистраль отопительного контура геотермальной установки
 TH Крепление чувствительных элементов термометров или крепление дополнительного датчика
 TR Датчик температуры или терморегулятор

Таблица размеров Vitocell 140-E

Объем емкости	л	750	950
Длина (∅)	a мм	1004	1004
Ширина	b мм	1059	1059
Высота	c мм	1895	2195
	d мм	1777	2083
	e мм	1547	1853
	f мм	967	1119
	g мм	676	752
	h мм	386	386
	k мм	155	155
	l мм	75	75
	m мм	991	1181
	n мм	370	370
Длина (∅) без теплоизоляции	o мм	790	790
	p мм	140	140

Технические данные Vitocell 140-E/160-E (тип SEIA/SESA) (продолжение)

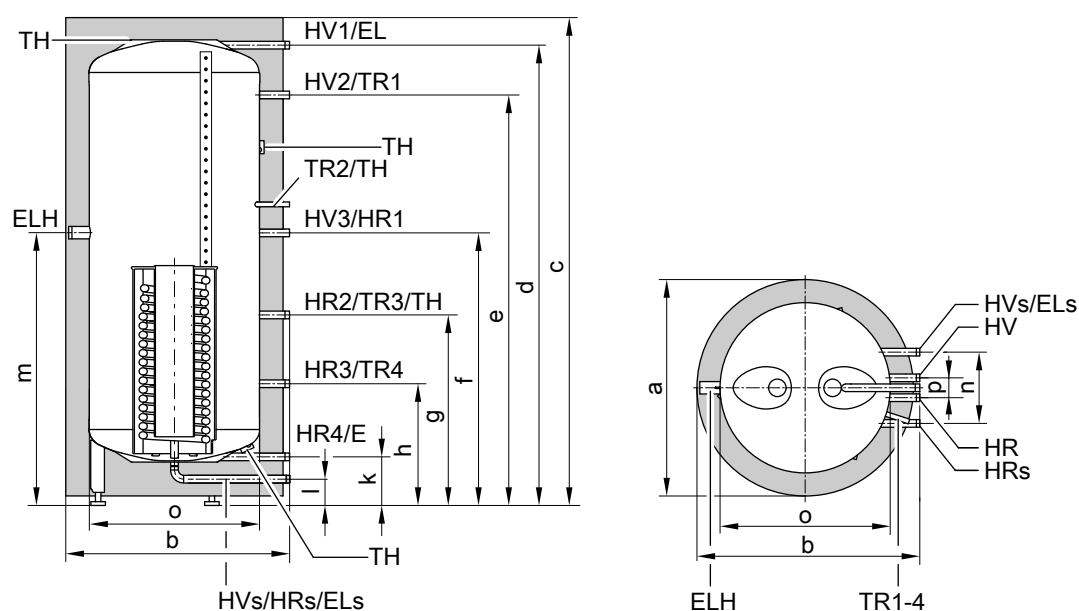

Vitocell 160-E (тип SESA, 750 и 950 литров)

E Опорожнение
 EL Воздухоотводчик
 EL_s Удаление воздуха из теплообменника гелиоустановки
 ELH Электронагревательная вставка (муфта Rp 1½)
 HR Обратная магистраль отопительного контура
 HR_s Обратная магистраль отопительного контура гелиоустановки

HV Подающая магистраль отопительного контура
 HV_s Подающая магистраль отопительного контура гелиоустановки
 TH Крепление чувствительных элементов термометров или крепление дополнительного датчика
 TR Датчик температуры или терморегулятор

Таблица размеров Vitocell 160-E

Объем емкости	л		750	950
Длина (∅)	a	мм	1004	1004
Ширина	b	мм	1059	1059
Высота	c	мм	1895	2195
	d	мм	1777	2083
	e	мм	1547	1853
	f	мм	967	1119
	g	мм	676	752
	h	мм	386	386
	k	мм	155	155
	l	мм	75	75
	m	мм	991	1181
	n	мм	370	370
Длина (∅) без теплоизоляции	o	мм	790	790
	p	мм	140	140

Технические данные Vitocell 140-E/160-E (тип SEIA/SESA) (продолжение)

Гидродинамическое сопротивление

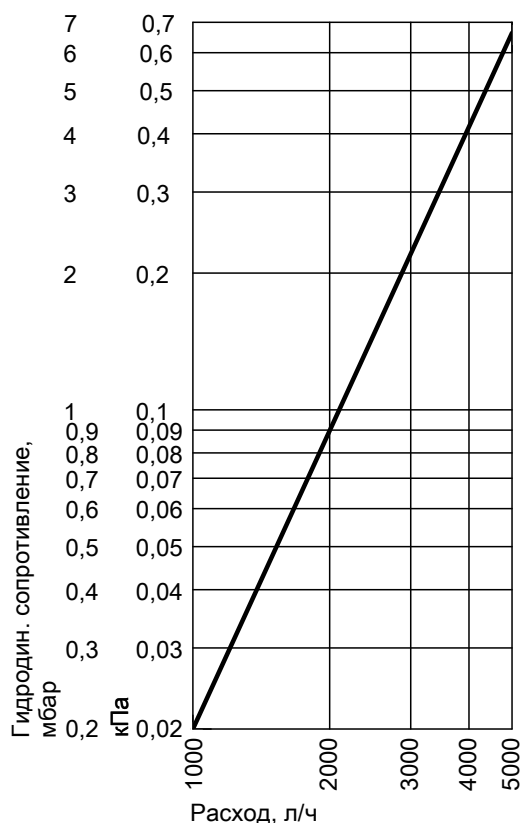

Гидродинамическое сопротивление отопительного контура

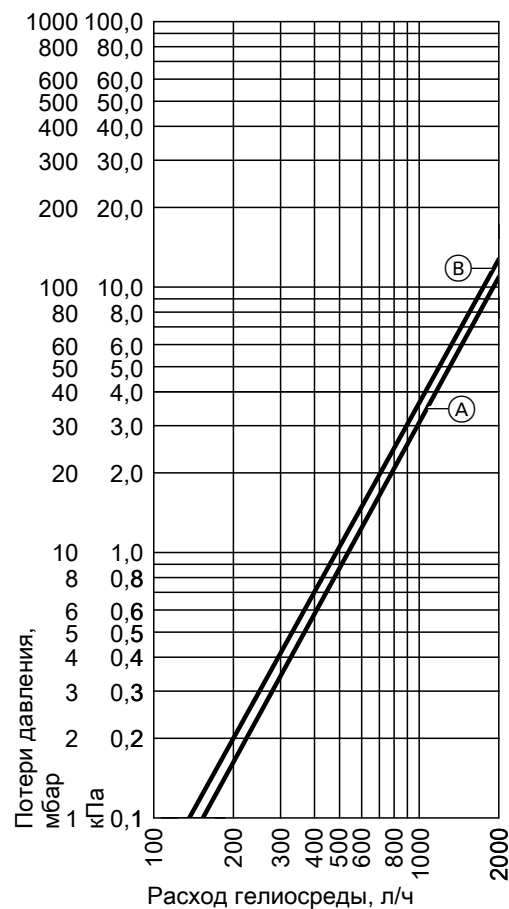

Гидродинамическое сопротивление контура гелиоустановки

- (A) Объем емкости 750 литров
- (B) Объем емкости 950 литров

Состояние при поставке

Vitocell 140-E, тип SEIA

750 и 950 л

Стальная буферная емкость отопительного контура

- 4 сварные погружные гильзы
- 3 дополнительных крепления для чувствительных элементов термометров или для дополнительных датчиков
- Регулируемые опоры

- Теплообменник гелиоустановки
- Воздухоотводчик теплообменника гелиоустановки
- Теплоизоляция в отдельной упаковке

Цвет пластикового покрытия листовой облицовки - серебристый.

Vitocell 160-E, тип SESA

750 и 950 л

Стальная буферная емкость отопительного контура

- 4 сварные погружные гильзы
- 3 дополнительных крепления для чувствительных элементов термометров или для дополнительных датчиков
- Регулируемые опоры
- Теплообменник гелиоустановки с устройством послышной загрузки

- Воздухоотводчик теплообменника гелиоустановки
- Теплоизоляция в отдельной упаковке

Цвет пластикового покрытия листовой облицовки - серебристый.

Технические характеристики погружной гильзы

Погружная гильза для всех типов (200, 400, 750 и 950 л)

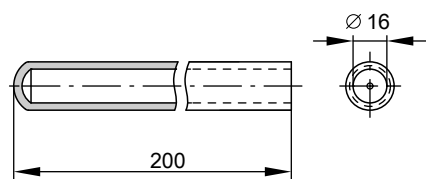

Погружные гильзы вварены в буферную емкость отопительного контура.

Указания по проектированию

Батарея емкостей

Буферные емкости отопительного контура Vitocell 100-E можно соединять друг с другом в любом количестве по параллельной или последовательной схеме. Соединительные трубопроводы и воздухоотводчики поставляются заказчиком (изображен: Тип SVPA 750/950 л).

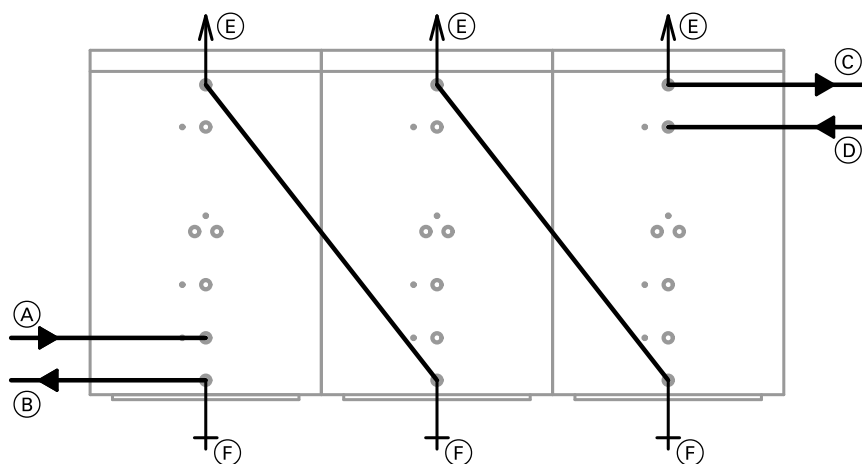

Последовательная схема

- (A) Обратная магистраль отопительного контура 3 (HR3) от отопительных контуров
- (B) Обратная магистраль отопительного контура 4 (HR4) к теплогенератору
- (C) Подающая магистраль отопительного контура 1 (HV1) к отопительным контурам
- (D) Подающая магистраль отопительного контура 2 (HV2) от теплогенератора
- (E) Воздухоотводчик (EL)
- (F) Патрубок опорожнения (E)

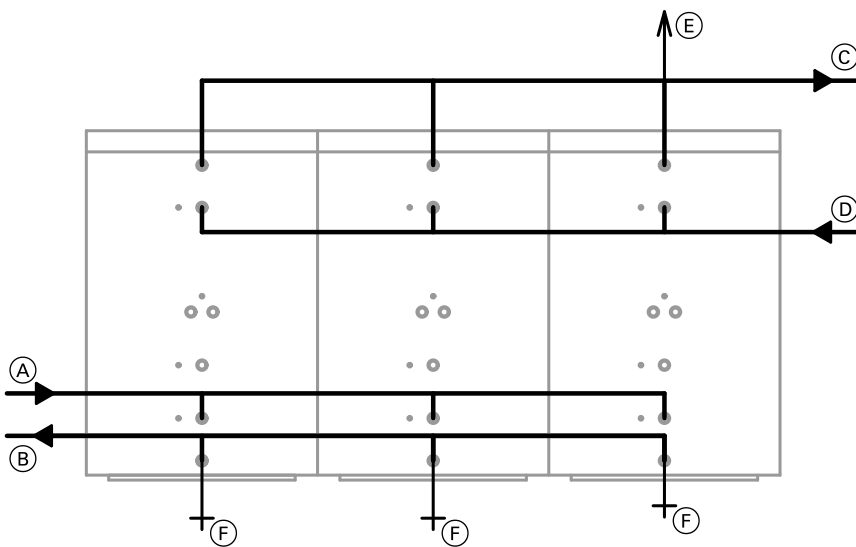

Параллельная схема

- | | |
|--|--|
| <ul style="list-style-type: none"> Ⓐ Обратная магистраль отопительного контура 3 (HR3) от отопительных контуров Ⓑ Обратная магистраль отопительного контура 4 (HR4) к теплогенератору Ⓒ Подающая магистраль отопительного контура 1 (HV1) к отопительным контурам | <ul style="list-style-type: none"> Ⓓ Подающая магистраль отопительного контура 2 (HV2) от теплогенератора Ⓔ Воздухоотводчик (EL) Ⓕ Патрубок опорожнения (E) |
|--|--|

Электронагревательная вставка

При использовании изделий других фирм электроводонагреватель должен иметь необогреваемый участок длиной не менее 100 мм.

Инструкция по проектированию

Прочие указания по проектированию и расчету см. в документации по проектированию:

- Vitocal
- Vitosol
- Vitoligno/Vitolig

Пример монтажа Vitocell 140-E/160-E

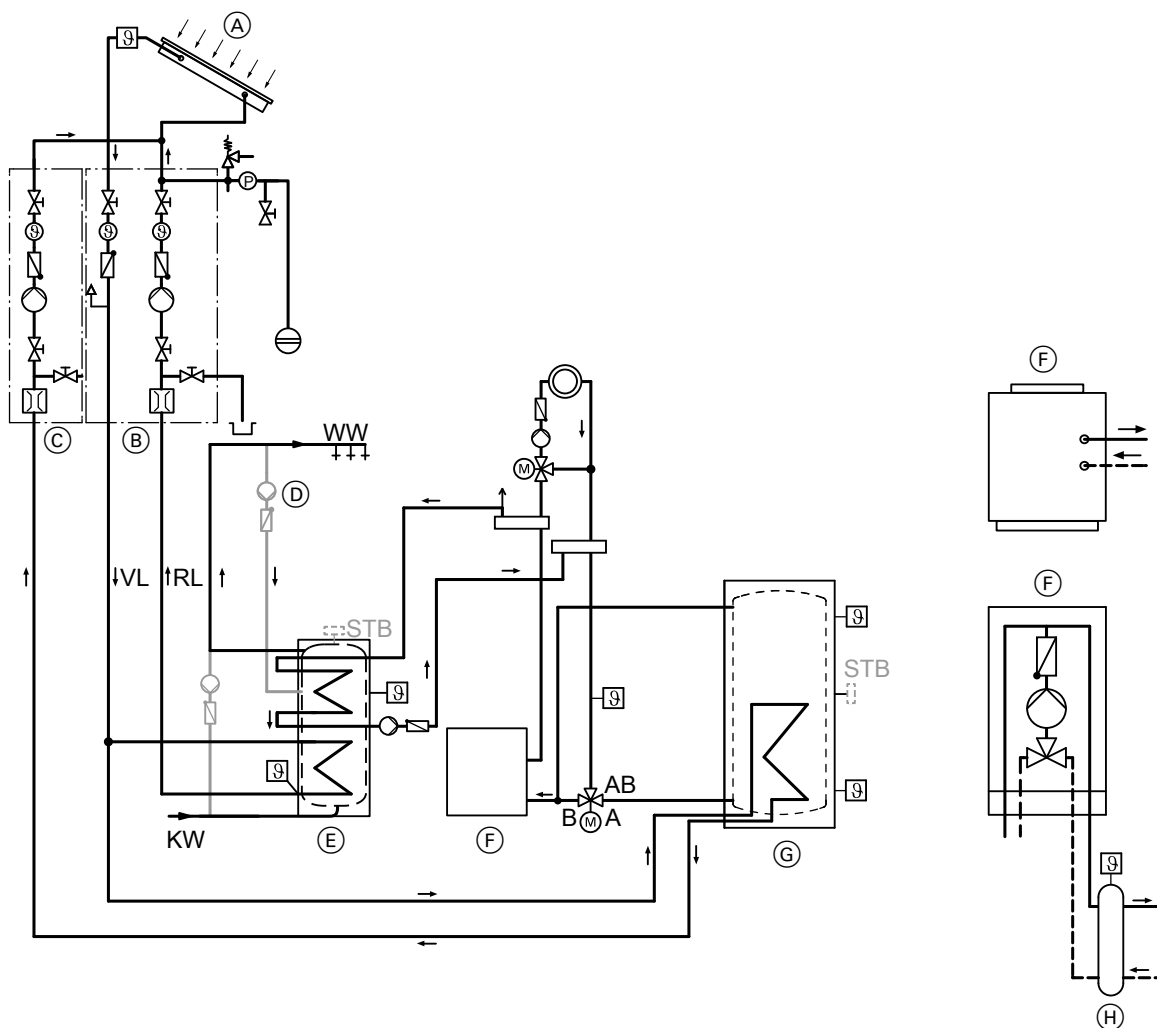

- KW Трубопровод холодной воды
- WW Трубопровод горячей воды
- RL Обратная магистраль
- VL Подающая магистраль
- (A) Гелиоколлектор
- (B) Насосная группа Solar-Divicon
- (C) Гелионасосный узел

- (D) Циркуляционный насос
- (E) Емкостный водонагреватель
 - Жидкотопливный/газовый водогрейный котел
 - Настенный котел для жидкого или газообразного топлива
- (G) Буферная емкость отопительного контура (Vitocell 140-E/160-E)
- (H) Гидравлический разделитель

Применение по назначению

Согласно назначению прибор может устанавливаться и эксплуатироваться только в закрытых системах в соответствии с EN 12828 / DIN 1988 или в гелиоустановках в соответствии с EN 12977 с учетом соответствующих инструкций по монтажу, сервисному обслуживанию и эксплуатации. Емкостные водонагреватели предусмотрены исключительно для аккумуляции и нагрева воды с качеством, эквивалентным питьевой; буферные емкости отопительного контура предназначены только для воды для наполнения с качеством, эквивалентным питьевой. Гелиоколлекторы должны эксплуатироваться только с использованием теплоносителя, имеющего допуск изготовителя.

Условием применения по назначению является стационарный монтаж в сочетании с элементами, имеющими допуск для эксплуатации с этой установкой.

Производственное или промышленное использование в целях, отличных от отопления помещений или приготовления горячей воды, считается использованием не по назначению.

Цели применения, выходящие за эти рамки, в отдельных случаях могут требовать одобрения изготовителя.

Неправильное обращение с прибором или его неправильная эксплуатация (например, вследствие открытия прибора пользователем установки) запрещено и ведет к освобождению от ответственности.

Неправильным обращением также считается изменение элементов системы относительно предусмотренной для них функциональности (например, непосредственное приготовление горячей воды в коллекторе).

Указания по проектированию (продолжение)

Необходимо соблюдать законодательные нормы, в особенности относительно гигиены приготовления горячей воды.

Принадлежности Vitocell 100-E/-W, 140-E и 160-E

Терморегулятор

№ заказа 7151 989

- С термостатической системой.
- С ручкой настройки снаружи на корпусе.
- Без погружной гильзы
У емкостных водонагревателей Viessmann погружная гильза входит в комплект поставки.
- С рейкой для монтажа на емкостном водонагревателе или на стене.

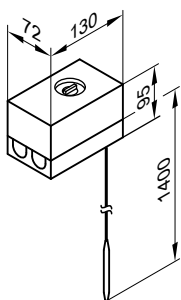

Технические данные

Подключение	3-проводным кабелем с поперечным сечением 1,5 мм ²
Вид защиты	IP 41 согласно EN 60529
Диапазон настройки	30 - 60 °C
Разность между температурой вкл. и выкл.	перенастройка до 110 °C макс. 11 K
Коммутационная способность	6(1,5) A, 250 В~
Функция переключения	при росте температуры с 2 на 3

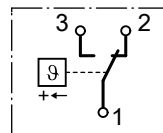

Рег. № по DIN

DIN TR 1168

Термометр

№ заказа 7595 765

Для установки в теплоизоляцию буферных емкостей объемом 750 и 950 л.

Указание

Для измерения температуры в буферную емкость может быть встроено до 4 термометров (например, в сочетании с твердотопливными котлами).

Электронагревательная вставка ЕНЕ

Только для следующих водонагревателей:

- Vitocell 100-E/-W, тип SVW (объем 200 л)
- Vitocell 140-E, тип SEIA (объем 750 и 950 л)
- Vitocell 160-E, тип SESA (объем 750 и 950 л)

Вид тока и номинальное напряжение 3/N/PE 400 В/50 Гц

Степень защиты: IP 54

Диапазон мощности		макс. 6 кВт			макс. 12 кВт		
Номинальное потребление в нормальном режиме/ при быстром нагреве	кВт	2	4	6	4	8	12
Номинальный ток	A	8,7	8,7	8,7	17,4	17,4	17,4
Время нагрева воды в контуре ГВС с 10 до 60 °C	200 л	h	4,7	2,4	1,6	—	—
	750 л	h	10,9	5,4	3,6	5,4	2,7
	950 л	h	12,5	6,3	4,2	6,3	3,1

Принадлежности Vitocell 100-E/-W, 140-E и 160-E (продолжение)

Буферная емкость отопительного контура с электронагревательной вставкой ENE

Vitocell		100-E/-W	140-E		160-E	
Объем водонагревателя	l	200	750	950	750	950
Объем, нагреваемый нагревательной вставкой	l	163	375	431	375	431
Размеры						
Ширина b (с электронагревательной вставкой ENE)	мм	773	1180	1180	1180	1180
Минимальное расстояние до стены для монтажа						
электронагревательной вставки ENE	2/4/6 кВт мм	650	650	650	650	650
	4/8/12 кВт мм	—	950	950	950	950
Масса						
Vitocell	кг	80	177	199	183	210
Электронагревательная вставка ENE	2/4/6 кВт кг	2	2	2	2	2
	4/8/12 кВт кг	—	3	3	3	3

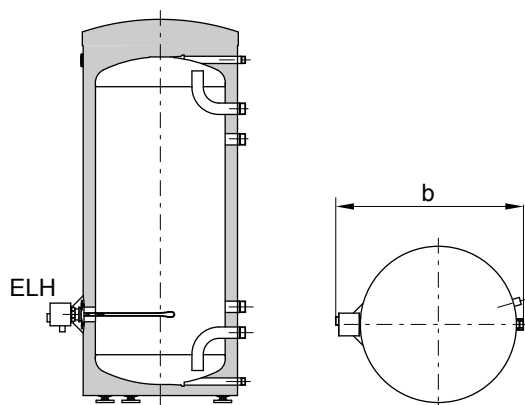

Vitocell 100-E/-W (тип SVW) с электронагревательной вставкой ENE

b = ширина с электронагревательной вставкой ENE

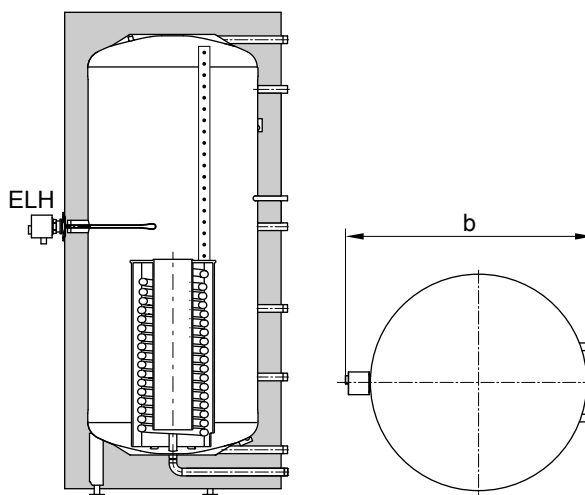

Vitocell 160-E с электронагревательной вставкой ENE

b = ширина с электронагревательной вставкой ENE

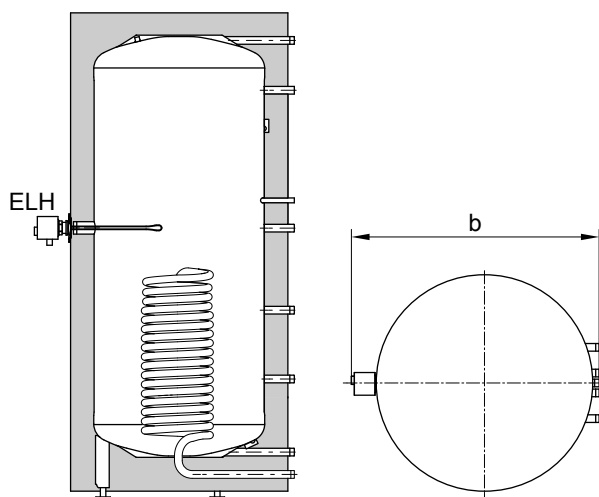

Vitocell 140-E с электронагревательной вставкой ENE

b = ширина с электронагревательной вставкой ENE

Принадлежности Vitocell 100-E/-W, 140-E и 160-E (продолжение)

Модуль свежей воды

Компактная и предварительно собранная станция для комфортного и гигиеничного приготовления горячей воды по принципу проточного водонагревателя, для настенного монтажа.

- С встроенным, подключенным и настроенным контроллером для настройки нужной температуры горячей воды.
- Высокоэффективный проточный теплообменник большого размера для низкой температуры обратной магистрали.
- Предварительно смонтирован на стеновой консоли, с тепло-изоляцияй.
- Расходомер для точного измерения расхода в контуре ГВС.

- Регулируемый по частоте вращения энергоэффективный насос первичного контура.
- Запорные вентили с встроенным обратным клапаном.
- Возможен каскадный режим эксплуатации с 2 модулями.
- Для типа прибора с циркуляционным насосом: Регулируемый по частоте вращения энергоэффективный насос для циркуляции воды в контуре ГВС.

Подробные сведения см. "Прайс-лист Vitoset".

	Модуль свежей воды		
	Тип	Без циркуляционного насоса	С циркуляционным насосом
Расход воды, л/мин		№ заказа	
25	Mini	7521 665	7521 666
51	Midi	7521 667	7521 668
70	Maxi	7521 669	7521 670

Насосная группа Solar-Divicon с комплектом подключений

№ заказа см. "Прайс-лист Viessmann"

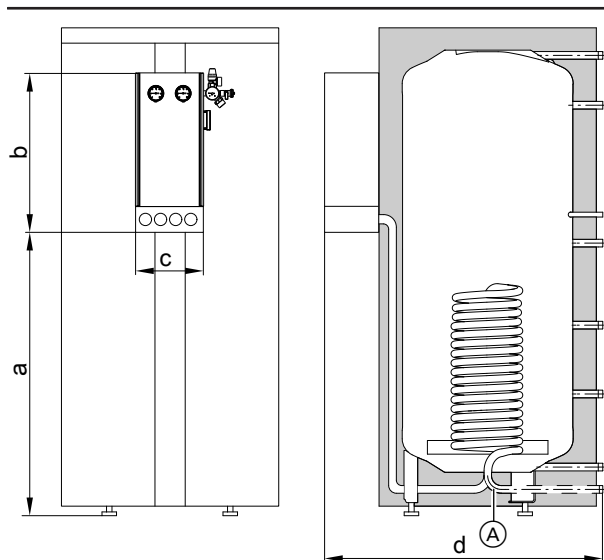

Полностью оборудованный комплект для привязки контура гелиоустановки к теплообменнику гелиоустановки для буферной емкости отопительного контура.

- Насосная группа Solar-Divicon, тип PS10 (насосная группа коллекторного контура) для монтажа емкостного водонагревателя, с энергоэффективным насосом с регулируемой частотой вращения (соответствует классу энергопотребления A).
- Подготовленные трубопроводы с резьбовыми соединениями для подключения к Vitocell.
- Исполнения с модулем управления гелиоустановкой (тип SM1), с Vitosolic 100 (тип SD1) или без контроллера гелиоустановки.

Таблица размеров

Объем водонагревателя	l	750	950
a	мм	1090	1280
b	мм	580	580
c	мм	250	250
d	мм	1250	1250

Указание

Для монтажа насосной группы Solar-Divicon трубные колена (A) поворачиваются к передней стороне водонагревателя.

По вопросам продаж и поддержки обращайтесь:

Астана +7(7172)727-132 Волгоград (844)278-03-48 Воронеж (473)204-51-73 Екатеринбург (343)384-55-89
 Казань (843)206-01-48 Краснодар (861)203-40-90 Красноярск (391)204-63-61 Москва (495)268-04-70
 Нижний Новгород (831)429-08-12 Новосибирск (383)227-86-73 Ростов-на-Дону (863)308-18-15
 Самара (846)206-03-16 Санкт-Петербург (812)309-46-40 Саратов (845)249-38-78 Уфа (347)229-48-12

Единый адрес: vnt@nt-rt.ru

Веб-сайт: www.vito.nt-rt.ru